

Air consumption
Aria di alimentazione
Lt./min.

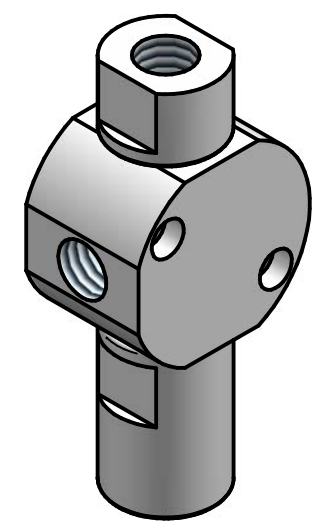

Rugosità delle superfici in Ra (um) $\sqrt{3,2}$ $\sqrt{1,6}$ $\sqrt{0,8}$

03					
02					
01					
I.R.				FIR.	DATA
Materiale	UNI	 ADEV Srl via S. Eurosia 27/A Cesano Maderno (MB) Italy	Tratt. termico	UNI	
Dimensioni	UNI		Tratt. superficiale	UNI	
Stato	UNI		Durezza	-	
FIRMA	DATA		Denominazione	Assieme eiettore ad aria in teflon	
Disegnato	Luca Cortese	24/07/2020	Codice	A42238	
Controllato	Novati	24/07/2020	I.R.	00	
Approvato	Novati	24/07/2020	Documento riservato a termini di legge		
FILETTATURE	Madrevite	Vite			
Metrica	6H	6g			
Gas	H	A			
A.S.A.	2B	2A			
Cesano Maderno (MB) - Italy					

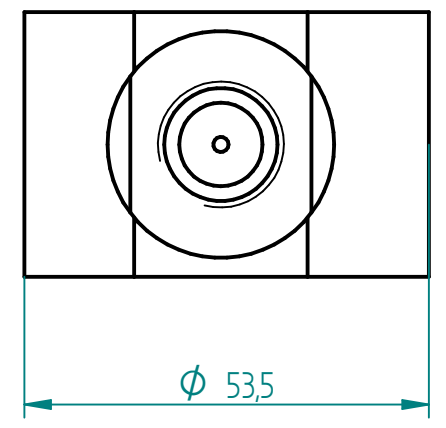
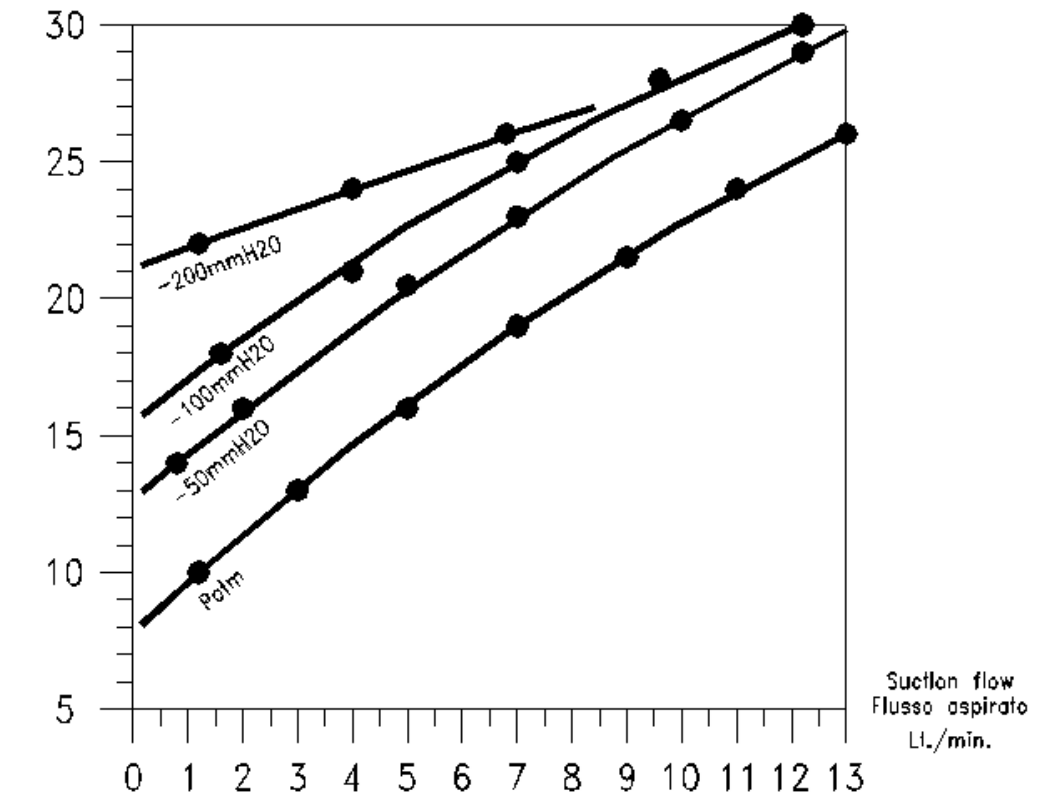
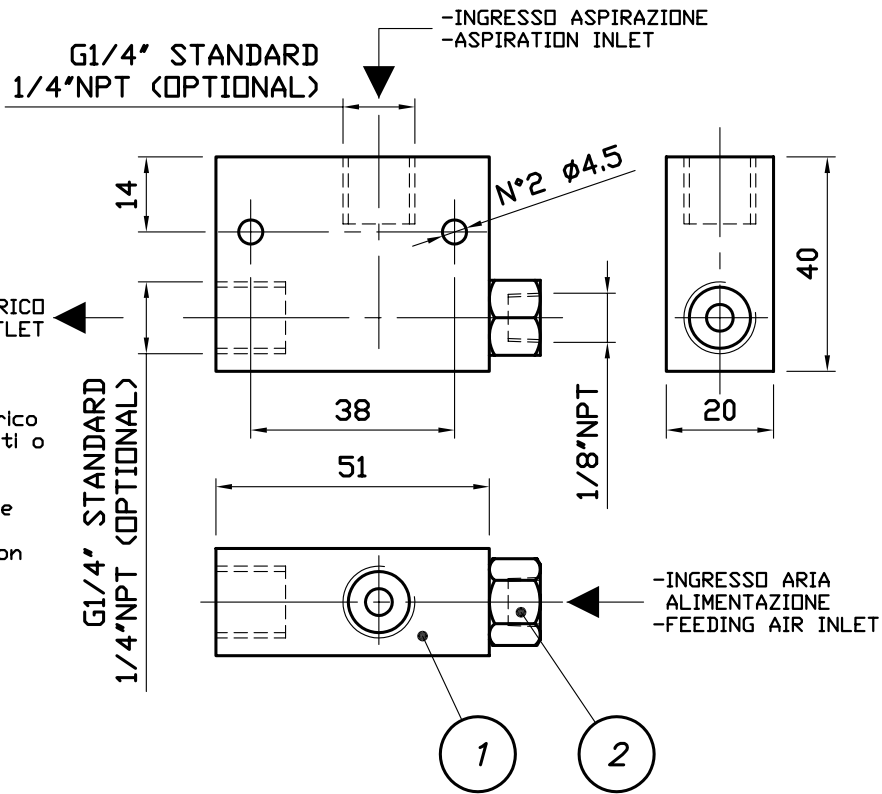

NOTA:
 -Non ridurre lo scarico
 con raccordi stretti o
 tubi di estensione.
NOTE:
 -Do not restrict the
 outlet with small
 fittings or extension
 tubes.

INFORMAZIONI PER L'ORDINE
 ORDERING INFORMATION

Composizione numero di catalogo:
 Catalog number compositioning:

EIETTORE A42017 **A** **B** **C**
EJECTOR A42017 □ - □ - □

Suffisso A: Raccordi di ingresso/uscita
 Suffix A: Inlet/outlet connections
1 G 1/4" STANDARD
2 1/4" NPT (OPZIONALE/OPTIONAL)

Suffisso B: Materiale Corpo POS. 1
 Suffix B: Body material POS. 1
01 DELRIN o PVC
02 TEFLON
03 AISI 316

Suffisso C: Materiale Ugello POS. 2
 Suffix C: Nozzle material POS. 2
11 AISI 304
12 AISI 316
13 PVDF

Pressione di alimentazione:
 Feeding pressure:

pressione min. 3 bar
 min. pressure 3 bar

Regolazione:
 Regulation:

con variazione della pressione di alimentazione o con valvola in serie.
 by feeding pressure variation or by series valve.

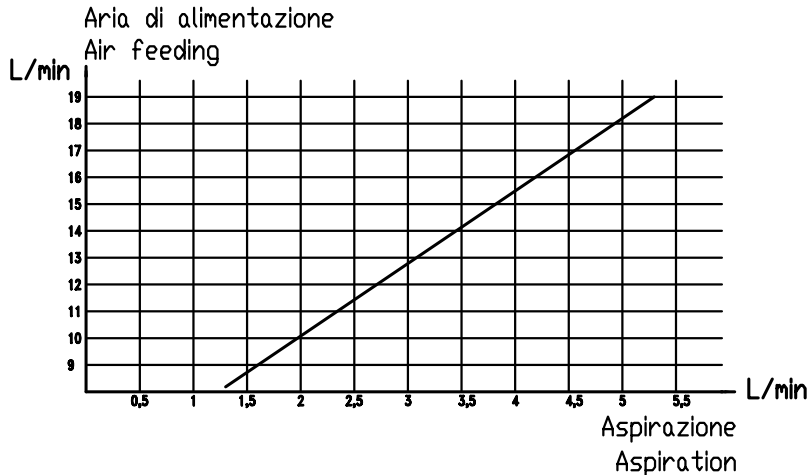

				Materiale / Material: SEE ORDERING INFORMATION VEDI INFORMAZIONI PER L'ORDINE	
2	010-007/07/06	F.A.	Modificata tabella Portate. Changed flow table.		
1	03/11/01	A.F.	Nuova versione - New release.		
Rev.	R. M. Data/Date	Firma/Sign.	Descrizione / Description		
Rugosità/Wrinkledness (µm):		Scala/Sale 1:1	Toll. generiche / Generic toll.	None / Name:	
		Raggi non quotati/Not quoted Radius		ASSIEME EIETTORE AD ARIA AIR EJECTOR ASS'Y	
Dis	Data/Date 02/11/01	Firma/Sign. F.A.			
Aut	Data/Date 07/07/06	Firma/Sign. Novati			Dis. N° / Dis No: A51037
A termine di legge ci riserviamo la proprietà di questo disegno, con divieto di riprodurlo o comunque renderlo noto a terzi senza nostra autorizzazione.			ADEV s.r.l. Via S. Eurosia 27/A 20031 - Cesano Maderno (MI)		File: